

ROBUST

PROFI-TISCHSÄGEN-PROGRAMM



DIEWE TECHNIK
GMBH



ROBUST TS

Unter der Bezeichnung **ROBUST-TS** bietet **DIEWE TECHNIK** ein übersichtliches Tischsägen-Programm an, das fast alle Anwendungsfälle abdeckt.

Ausgereifte, zuverlässige Technik und robuste, baustellengerechte Ausführung zeichnen dieses Programm aus.

Übersicht

4 - 5

ELITE 80

- Robuste, leistungsfähige Baustellenmaschine

6 - 7

e..GO 80

- Die flexible Tischsäge

8 - 9

NEU

EXPERT

- Leistungsstarke Baustellensäge in Aluminium-Leichtbauweise
NEU! Jetzt auch für Diamant-Trennscheiben Ø 400 mm

10 - 11

SUPREME

- Zum Schneiden von langen Fliesen und Platten

12 - 13

CLASS 900S / 670S

- Premium Fliesensäge: ideal für gerade und Winkelschnitte bis 45°

14 - 15

VIP 290 / **VIP** 260

- Optimale Maschine für Fliesenleger

16 - 17

SUPER PRO Fliesenschneider

- Der handliche Fliesenschneider in verschiedenen Größen

18

Mixer 50 Super

- Fahrbahrer Mischer

18

























- Wasserpumpen











18

- Geräuscharme Diamant-Trennscheiben

19

ÜBERSICHT TISCHSÄGEN

	 	 	  
Einsatzbereiche	Innovative Technik für das Baugewerbe	Die flexible Tischsäge	Leistungsstarke Baustellensäge in Alu-Leichtbauweise
Motor	2.200 W - 230 V ~ 50 Hz	2.200 W - 230 V ~ 50 Hz	2.800 W - 230 V ~ 50 Hz 4.000 W - 400 V ~ 50/60 Hz
Umdrehungsgeschwindigkeit	2.800 U/min.	2.800 U/min.	2.800 U/min. - 1.400 U/min.
Überlastschalter	160°C	160°C	160°C
Schutzart IP	54	54	54
Gewicht	68 kg	68 kg	73 - 95 kg
Max. Scheibengröße		 	   
Scheibenaufnahme	25,4 mm	25,4 mm	25,4 mm
max. Schneidtiefe - 90 ° -Schnitt - 45 ° -Schnitt	110 mm 80 mm	110 mm	135 - 270 mm
Max. Schneidlänge	800 mm	800 mm	550 - 800 mm
Wasserpumpe	S2	S0	S2 und S3
	   	  	  
Seite	6 - 7	8 - 9	10 - 11

SUPREME 	CLASS 	VIP 290 	SUPER PRO Fliesenschneider 
Präzises Schneiden von langen Steinen und Platten	Premium Fliesensäge: ideal für gerade und Winkelschnitte bis 45°	Optimale Maschine für Fliesenleger	Fliesenschneider für Profis
2.200 W - 230 V ~ 50 Hz	1.000 W - 230 V ~ 50 Hz	1.000 W - 230 V ~ 50 Hz	–
2.800 U/min.	2.800 U/min.	2.800 U/min.	–
160°C	170°C	170°C	–
54	54	44	–
75 kg - 92 kg	37 kg - 41 kg	34 kg - 39 kg	16 - 22 kg
			–
25,4 mm	25,4 mm	25,4 mm	–
85 mm 60 mm	40 mm 40 mm	40 mm 40 mm	19 mm
bis 1.500 mm	670 - 900 mm	600 - 900 mm	600 - 900 mm
S3	S0	S0	–
			
12 - 13	14 - 15	16 - 17	18

ROBUST Tischsagen für zufriedene Anwender!

ELITE 80

Innovative Technik und qualitativ hochwertige Verarbeitung machen die Tischsäge hoch flexibel und belastbar.



Laserführung und Radsatz bei „S“-Type inklusive!

Tischsäge in Alu-Leichtbauweise für den professionellen Einsatz

- Ideal für das Baugewerbe
- Ergonomisches Design
- Innovative Technik
- Kompakte und kraftvolle Ausführung

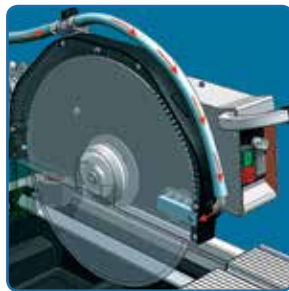

Das neue Spraysystem sorgt dafür, dass die Kühlung auch dort ankommt, wo sie benötigt wird. Die Leistungsfähigkeit und Lebensdauer der Diamant-Trennscheibe werden erhöht.



Der verstellbare Schneidkopf sorgt für mehr Schnelligkeit und Präzision bei besonderen Schnitten. Er kann auf die benötigte Arbeitshöhe angehoben werden.



Leicht umstellbar auf Gehrungsschnitt bis 45°

Vom Profi empfohlen:	
MASTER DRIVE UNIVERSAL Top-Performance in Betonprodukten Ø 350 mm	Art.-Nr. 23494
MAGNUM Spezialverzahnt, Wechsellsegment (18 mm) Ø 350 mm	Art.-Nr. 63574





Arbeitstisch wird auf 6 Kunststoffrollen mit je 12-fach Kugellager geführt.
Die Beine sind 3-fach höhenverstellbar.
Das sorgt für optimale Arbeitshöhe.

TECHNISCHE DATEN

Motor	2.200 W - 230 V ~ 50 Hz
Umdrehungsgeschwindigkeit	2.800 U/min.
Überlastschalter	160°C
Schutzart IP	54
Gewicht	68 kg
Beckenkapazität	19/25 l
Max. Scheibengröße	350 mm
Scheibenaufnahme	25,4 mm
Max. Schneidtiefe	
-90° Schnitt	110 mm
-45° Schnitt	80 mm
Max. Schneidlänge	800 mm
Wasserpumpe	S2 - 230 V - 50 Hz
Artikel-Nr.	30100
Tischsäge mit Laser u. Radsatz	
Artikel-Nr.	30108



Radsatz 2 Stück
Art.-Nr. Robustts_031



Detail Laserführung

e..GO 80

Robuste Tischsäge für den universellen Einsatz auf der Baustelle.



Die robuste Tischsäge für alle Anwendungen am Bau.

- Solide, zuverlässige Baustellensäge
- Verstellbarer Schneidkopf für Ø 300 mm und Ø 350 mm
- Zuverlässige Wasserpumpe
- Großer kugelgelagerter Auflagetisch



Übersichtliches Bedienfeld



Stellhebel zum Wechsel der Scheibengröße



Praktisch montierte Räder für flexiblen Transport

Vom Profi empfohlen:	
BETON SPEZIAL Sehr leistungsfähig, hohe Standzeit Ø 300 mm Ø 350 mm	Art.-Nr. 93084 93584
TOP GRANIT Lärmreduziert, Sandwich-Stahlkern Ø 300 mm Ø 350 mm	Art.-Nr. 93025 93525





45°

Metallkeil für Gehrungsschnitt
Art.-Nr. Robustts_002



TECHNISCHE DATEN	
Motor	2.200 W - 230 V ~ 50 Hz
Umdrehungsgeschwindigkeit	2.800 U/min.
Überlastschalter	160°C
Schutzart IP	54
Gewicht	68 kg
Beckenkapazität	19/25 l
Max. Scheibengröße	350 mm
Scheibenaufnahme	25,4 mm
Max. Schneidtiefe -90° Schnitt	110 mm
Max. Schneidlänge	800 mm
Wasserpumpe	S0 - 230 V - 50 Hz
Artikel-Nr.	30101



Wasserpumpe S0
Art.-Nr. Robustts_004

EXPERT

Leistungsstarke Baustellensäge in Aluminium-Leichtbauweise.

Laserführung für größte Präzision und Radsatz bei allen „S“-Typen inklusive!

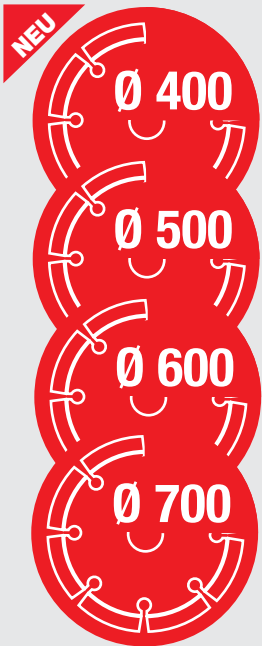

Ideal für gerade Schnitte in Ziegel, Poroton-Blöcken, Marmor-Blöcken und allgemeinem Baustellenmaterial!

- Mehrfacher Überlastschutz
- Höhenverstellbare Füße
- Präziser Schnitt mit Laserjustierung



Markierung für die schnelle Durchführung von 2-Stufenschnitten

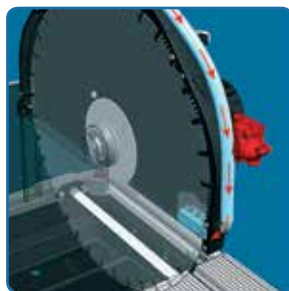

Das neue Spraysystem sorgt dafür, dass die Kühlung auch dort ankommt, wo sie benötigt wird. Die Leistungsfähigkeit und Lebensdauer der Diamant-Trennscheibe werden erhöht.



Der Schneidkopf ist höhenverstellbar und kann bei der gewünschten Position arretiert werden.



max. Schneidtiefe bei 90° C
 EXPERT 400 -> 135 mm
 EXPERT 500 -> 170 mm
 EXPERT 600 -> 220 mm
 EXPERT 700 -> 270 mm

Vom Profi empfohlen:

Beton Spezial Sehr leistungsfähig, hohe Standzeit Ø 400 mm Ø 500 mm Ø 600 mm Ø 700 mm	Art.-Nr. 94084 95084 96084 97084
SC 725 Kurz Zahn Wechselelemente mit sehr hoher Diamantkonzentration Ø 400 mm Ø 500 mm Ø 600 mm Ø 700 mm	94004 95004 96004 96704



NEU

400

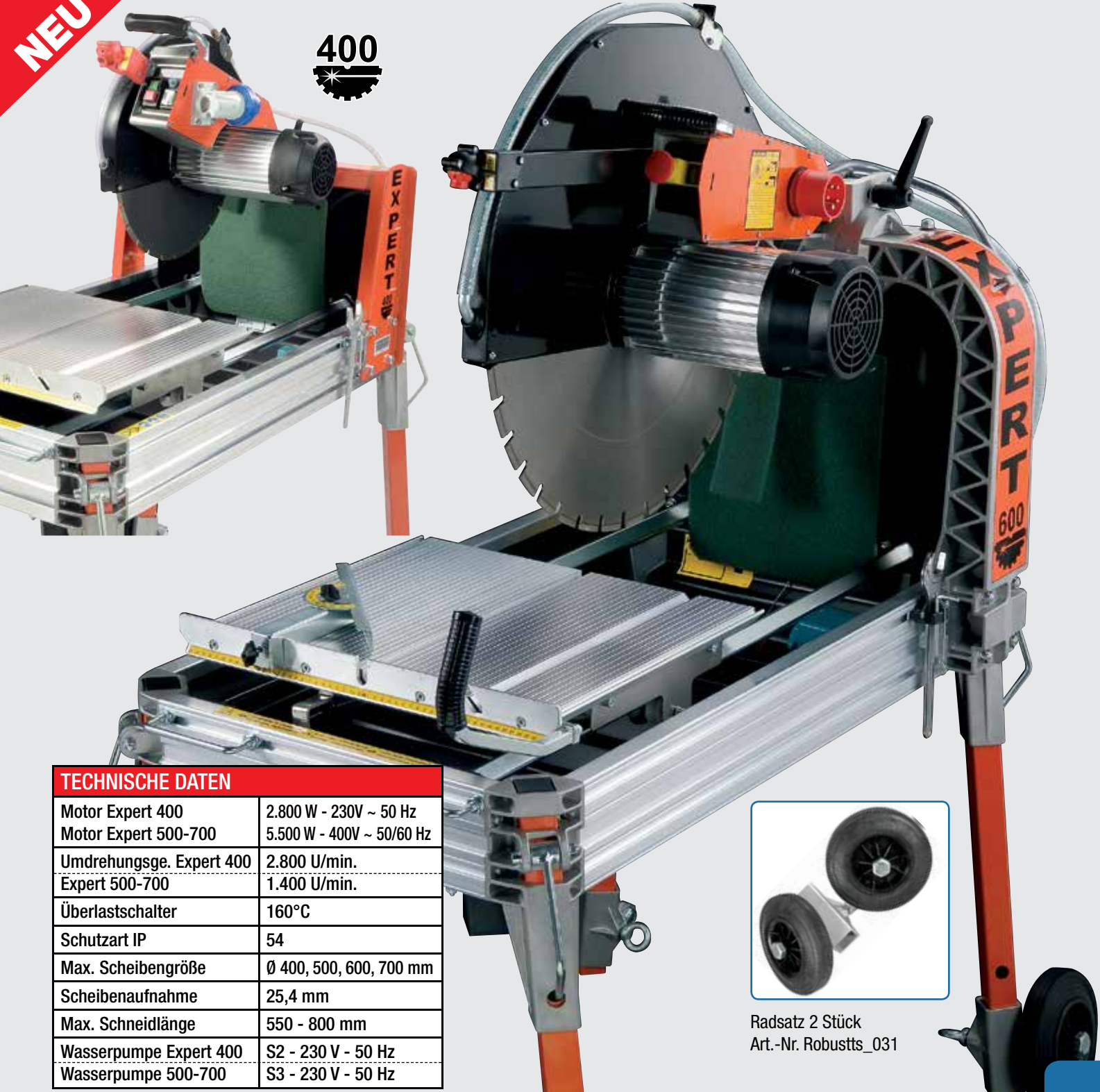
TECHNISCHE DATEN

Motor Expert 400	2.800 W - 230V ~ 50 Hz
Motor Expert 500-700	5.500 W - 400V ~ 50/60 Hz
Umdrehungsge. Expert 400	2.800 U/min.
Expert 500-700	1.400 U/min.
Überlastschalter	160°C
Schutzart IP	54
Max. Scheibengröße	Ø 400, 500, 600, 700 mm
Scheibenaufnahme	25,4 mm
Max. Schneidlänge	550 - 800 mm
Wasserpumpe Expert 400	S2 - 230 V - 50 Hz
Wasserpumpe 500-700	S3 - 230 V - 50 Hz



Radsatz 2 Stück
Art.-Nr. Robustts_031

Artikel-Nr.	NEU 30143 TYP 400	NEU 30144 TYP 400 S	30141 TYP 500	30140 TYP 500 S	30142 TYP 600	30122 TYP 600 S	30124 TYP 700
Gewicht	73 kg	73 kg	86 kg	86 kg	92 kg	92 kg	100 kg
Beckenkapazität	19 / 25 l	19 / 25 l	23 / 35 l	23 / 35 l	25 / 38 l	25 / 38 l	
Max. Schneidlänge	800 mm	800 mm	750 mm	750 mm	750 mm	750 mm	550 mm
Max. Schneidtiefe -90° Schnitt	135 mm	135 mm	170 mm	170 mm	220 mm	220 mm	270 mm
2 Stufenschnitt	155 mm	155 mm	235 mm	235 mm	285 mm	285 mm	340 mm
Radsatz/Laser	-	●	-	●	-	●	●

SUPREME

Präzises Schneiden von langen Steinen und Platten

Laserführung für größte Präzision und Radsatz bei allen „S“-Typen inklusive!



Premium Brückensäge mit Typenvielfalt für alle Anwendungen bis 2.000 mm Länge.

- Variable Maschine zum präzisen Schneiden von langen Fliesen-, Feinsteinzeug-, Keramik- und Steinplatten
- je Typ 2 Ausstattungsvarianten
- das Anstellen von Arbeitstischen ermöglicht das Schneiden sehr großer Werkstücke



Der Schneidkopf läuft mit 8 Kugellagern auf den Führungsschienen - sehr leicht und präzise.



Leicht umstellbar auf Gehungsschnitt bis 45°



Leicht umstellbar auf Gehungsschnitt bis 45°

TECHNISCHE DATEN

Motor	2.200 W - 230 V ~ 50 Hz
Umdrehungsgeschwindigkeit	2.800 U/min.
Überlastschalter	160°C
Schutzart IP	54
Max. Scheibengröße	Ø 300 und 350 mm
Scheibenaufnahme	25,4 mm
Max. Schneidtiefe -90° Schnitt -45° Schnitt	85 mm 60 mm
Max. Schneidlänge	2000 mm
Wasserpumpe	S3 - 230 V - 50 Hz

Vom Profi empfohlen:

SC 660 Geschlossener Schneidrand Ø 300 mm Ø 350 mm	Art.-Nr. 19304 19354
TURBO FINE CUT Superdünn, Turboschneidrand Ø 300 mm Ø 350 mm	Art.-Nr. 13024 13536



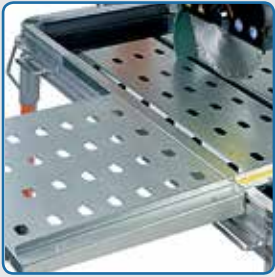

Zusatztisch 600x500 mm
Art.-Nr. Robustts_035



Zusatztisch mit Rollen
600x800 mm
Art.-Nr. Robustts_064



Führungsschiene optional für
die Modelle 85, 100, 120, 150.

Artikel-Nr.	30118 TYP 55	30119 TYP 55S	30116 TYP 85	30117 TYP 85S
Gewicht	75 kg	75 kg	80 kg	80 kg
Beckenkapazität	19 / 25 l	19 / 25 l	21 / 32,5 l	21 / 32,5 l
Max. Schneidlänge	550 mm	550 mm	850 mm	850 mm
Größe Arbeitstisch	550x620 mm	550x620 mm	850x620 mm	850x620 mm
Radsatz/Laser	-	●	-	●
Handrad	-	-	-	-

Artikel-Nr.	30114 TYP 100	30115 TYP 100S	30113 TYP 120	30112 TYP 120 S	30111 TYP 150 S
Gewicht	83 kg	83 kg	86 kg	86 kg	92 kg
Beckenkapazität	22 / 34 l	22 / 34 l	23 / 35 l	23 / 35 l	25 / 38 l
Max. Schneidlänge	1.000 mm	1.000 mm	1.200 mm	1.200 mm	1.500 mm
Größe Arbeitstisch	1.000x620 mm	1.000x620 mm	1.200x620 mm	1.200x620 mm	1.500x620 mm
Radsatz/Laser	-	●	-	●	●
Handrad	●	●	●	●	●

CLASS 900S / 670S

**Premium Fliesensäge:
besonders präzise Schnitte
auch im Winkel bis 45 Grad.**

Geeignet für Keramik-, Porzellan-, Stein- und Marmorfliesen.

- Laserjustierung
- Alu-Leichtbauweise
- Thermischer Überlastschutz
- Justierbare Winkelmesser
- Abnehmbare Tischfüße



Präzise Schnitte



Laserjustierung



Leicht umstellbar auf
Gehrungsschnitt bis 45°



Vom Profi empfohlen:

SC 660 Geschlossener Schneidrand Ø 200 mm	Art.-Nr. 19204
TURBO FINE CUT Superdünn, Turboschneidrand Ø 200 mm	Art.-Nr. 12034





Zusatztisch
Art.-Nr. Robustts_065



TECHNISCHE DATEN	CLASS 900S	CLASS 670S
Motor	1.000 W - 230 V ~ 50 Hz	
Umdrehungsgeschwindigkeit	2.800 U/min.	
Überlastschalter	170°	
Schutzart IP	54	
Gewicht	41 kg	37 kg
Beckenkapazität	19,5 l	15,5 l
Max. Scheibengröße	200 mm	200 mm
Scheibenaufnahme	25,4 mm	25,4 mm
Max. Schneidtiefe		
-90° Schnitt	40 mm	40 mm
-45° Schnitt	40 mm	40 mm
Max. Schneidlänge	900 mm	670 mm
Wasserpumpe	S0 - 230 V - 60 Hz	S0 - 230 V - 60 Hz
Radsatz/Laser	●	●
Artikel-Nr.	40135 (CLASS 900S)	40136 (CLASS 670S)



Radsatz 2 Stück
Art.-Nr. Robustts_066



Wasserpumpe S0
Art.-Nr. Robustts_004

VFA 290 und 260

Optimale Maschine für Fliesenleger



Die Brückensäge für höchste Präzision. Konzipiert zum Schneiden von langen Fliesen und Steinplatten, auch für Diagonalschnitt.

- Leichte Schnitte durch Schieben des Schneidkopfes im Material
- Für lange Platten bis 900 mm



Präzise Schnitte



mm- genaue Feineinstellung



Leicht umstellbar auf Gehrungsschnitt bis 45°

Vom Profi empfohlen:	
SC 660 Geschlossener Schneidrand Ø 200 mm	Art.-Nr. 19204
TURBO FINE CUT Superdünn, Turboschneidrand Ø 200 mm	Art.-Nr. 12034





TECHNISCHE DATEN	VIP 290	VIP 260
Motor	1.000 W - 230 V ~ 50 Hz	
Umdrehungsgeschwindigkeit	2.800 U/min.	
Überlastschalter	170°	
Schutzart IP	44	
Gewicht	39 kg	34 kg
Beckenkapazität	35 l	25 l
Max. Scheibengröße	200 mm	200 mm
Scheibenaufnahme	25,4 mm	25,4 mm
Max. Schneidtiefe		
-90° Schnitt	40 mm	40 mm
-45° Schnitt	40 mm	40 mm
Max. Schneidlänge	900 mm	600 mm
Wasserpumpe	S0 - 230 V - 60 Hz	S0 - 230 V - 60 Hz
Artikel-Nr.	30102	30123



Zusatztisch
 Art.-Nr. Robustts_058



SUPER PRO Fliesenschneider

- Professioneller Fliesenschneider für gerade und diagonale Schnitte
- Arbeitstisch ist federnd gelagert
- Exakte Anlegeflächen - für Präzisionsschnitte

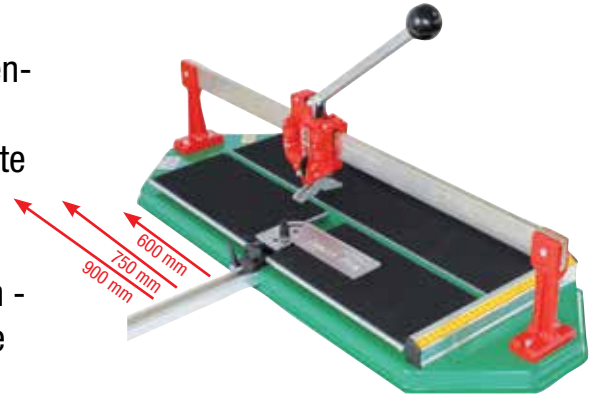

TECHNISCHE DATEN

Typ SUPER PRO 600	Typ SUPER PRO 750	Typ SUPER PRO 900
Gewicht: 16 kg	Gewicht: 19 kg	Gewicht: 22 kg
max. Fliesengröße für den Diagonalschnitt: 420 x 420 mm	max. Fliesengröße für den Diagonalschnitt: 520 x 520 mm	max. Fliesengröße für den Diagonalschnitt: 630 x 630 mm
max. Schnittlänge: 600 mm	max. Schnittlänge: 750 mm	max. Schnittlänge: 900 mm
max. Schnitttiefe: 5 bis 19 mm	max. Schnitttiefe: 5 bis 19 mm	max. Schnitttiefe: 5 bis 19 mm
Art.-Nr.: 40132	Art.-Nr.: 40133	Art.-Nr.: 40134

VORTEIL:

Es ist möglich, die erste Mischung zu verarbeiten und die zweite Ladung schon mengen zu lassen.

EINSATZBEREICHE:

Zum Mengen von schweren Materialien wie Mörtel, Estrich, Farbe und Firnis, sowie von Epoxyd-Materialien

Mixer 50 Super

Fahrbarer Zwangs-Mischer.

- Hohe Leistung von 1.200 Watt
- 50 kg Fassungsvermögen
- Spezieller Mischflügel sorgt für eine exakte, homogene Mischung ohne Verklumpung
- Der Motor ist thermisch geschützt

TECHNISCHE DATEN

Motor	1.200 W - 230 V ~ 50 Hz
Gewicht	25 kg
Mischinhalt	65 Liter
Artikel-Nr.	98300



WASSERPUMPEN

- Zuverlässig
- Leistungsstark
- Sicher



TECHNISCHE DATEN				
Artikel-Nr.	Robustts_004-S0	Robustts_033-S1	Robustts_005-S2	Robustts_038-S3
Motor	35 W-230 V~50 Hz	50 W-230 V~50 Hz	55 W-230 V~50 Hz	60 W-230 V~50 Hz
Isolationsklasse	F	F	F	F
Schutzart IP	X8	X8	X8	X8
Förderhöhe	max. 1,9 m	max. 2,2 m	max. 2,4 m	max. 2,5 m
Liter/h.	700 l	850 l	1.000	1.560
für Tischsäge	VIP 290, EGO 80, CLASS	SILVERLINE 230	ELITE 80, EXPERT 400	SUPREME, EXPERT

LEISE Favoriten

Geräuscharme Diamant-Trennscheiben!

GIGANT 2500

- Sandwich - Stahlkern
- Stufensegmente
- Optimierte Segmentform

Ø mm/Bohr.	Artikel-Nr.	empf. VK netto
300 / 30-25,4	62376	312,00 €
350 / 30-25,4	62386	364,00 €
400 / 30-25,4	62396	496,00 €

EINSATZBEREICHE:

Granite u. Hartgestein, sehr harte Klinker u. alle harten Materialien.



25
mm



TOP GRANIT

- Sandwich - Stahlkern
- Kurzzahnsegment
- Gutes Preis-/Leistungsverhältnis

Ø mm/Bohr.	Artikel-Nr.
300 / 30-25,4	93026
350 / 30-25,4	93526
400 / 30-25,4	94026

EINSATZBEREICHE:

Hartgestein, Granit, Porphy, harte Klinker.



10
mm



MAGIC TURBO SILENT

- Silent-Schlitz
- Kurzzahn-Technik
- Wechselfragmente

Ø mm/Bohr.	Artikel-Nr.
300 / 25,4	92864
350 / 25,4	93324
400 / 25,4	93404

EINSATZBEREICHE:

Beton, Granit, harte Klinker, Beton armiert, Baustellenmaterial.



12
mm



SAXUM

- Sandwich - Stahlkern
- Eng verzahnt
- Sehr sauberer Schnitt

Ø mm/Bohr.	Artikel-Nr.
300 / 25,4	93634
350 / 25,4	93624

EINSATZBEREICHE:

Granit, harte Klinker, Feinsteinzeug, Schamotte, Ofenkacheln.



10
mm



Alle Preise sind empfohlene Verkaufspreise netto - zzgl. gesetzl. MwSt. Diese Preise gelten ab 01.06.2013 bis auf Widerruf.

Hinweis: Durch technische Weiterentwicklung und Anpassung an die Bedürfnisse des Marktes können sich Abbildungen und technische Eigenschaften verändern. Bereits ausgelieferte Ware wird aus diesen Gründen nicht zurückgenommen.

Sortimentsänderungen vorbehalten.

Es gelten die allgemeinen Geschäftsbedingungen der Firma **DIEWE Technik** GmbH.

Druck- und Satzfehler vorbehalten.

Ihr Fachhändler